

FICHA DE INSTALACIÓN | SCHEDA INSTALLAZIONE

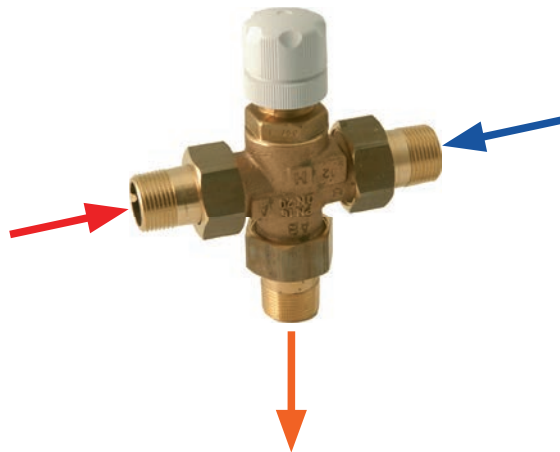

DN	R	Kvs	Cod.
15	1/2"	2.8	3222015
20	3/4"	3.2	3222020
25	1"	5	3222025

DESCRIPCIÓN - DESCRIZIONE

Válvula mezcladora de 3 vías accionada por elemento termostático, completo con tres uniones de tubos.

Valvola miscelatrice a 3 vie con azionamento tramite elemento termostatico, completa di tris bocchettoni.

DIMENSIONES - QUOTE DIMENSIONALI

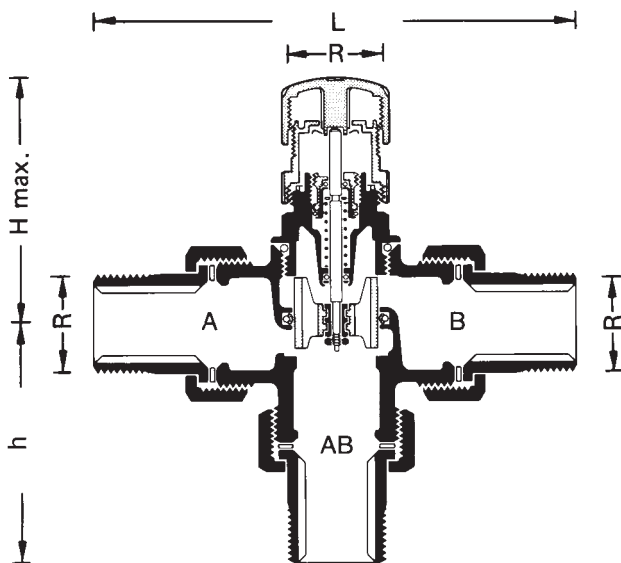

Cod.	DN	R	L	h	H
3222015	15	1/2"	130	60	82
3222020	20	3/4"	140	70	82
3222025	25	1"	159	80	82

POSIBLES INSTALACIONES - POSSIBILI INSTALLAZIONI

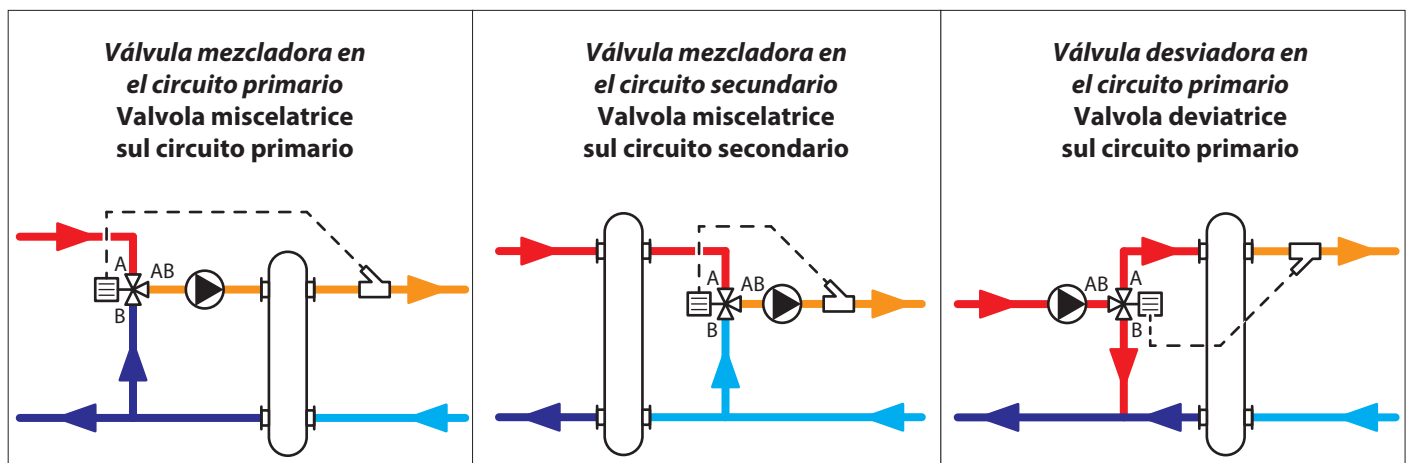

ADVERTENCIAS GENERALES



ATENCIÓN

La instalación y el mantenimiento han de ser realizados sólo por personal cualificado.

Las instalaciones hidráulicas y los locales de instalación de los equipos deben responder a las normas de seguridad, prevención de accidentes y antincendio en vigor en el País de uso.

- Si después de haber desembalado los objetos se nota cualquier anomalía, no proceder con la instalación y acudir a un Centro de Asistencia autorizado por el Fabricante.
- Al final de la instalación deshechar los embalajes según lo previsto por las normativas en vigor en el País de uso.
- Exigir sólo recambios originales: la falta de observación de esta norma hace decaer la garantía.
- El Fabricante declina cada responsabilidad en los siguientes casos:
 - No vengán respetadas las advertencias y las normas de seguridad arriba indicadas, comprendidas en las leyes vigentes en los países de instalación.
 - Falta de observación de las indicaciones indicadas en el presente manual.
 - Daños a personas, animales o cosas, derivados de un error de instalación y/o uso impropio de productos e instalación.
 - Imprecisiones o errores de impresión y transcripción contenidos en el presente manual.
 - El Fabricante, a la vez, se reserva el derecho de cesar la producción en cualquier momento y de aportar todas las modificaciones que estime útiles o necesarias sin obligación de previo aviso.

DISPOSICIÓN



En base a lo previsto por las siguientes directivas europeas 2011/65/CE, 2012/19/CE y 2003/108/CE, relativas a la reducción del uso de sustancias peligrosas en los aparatos eléctricos y electrónicos, y eliminación de residuos.

El símbolo del container tachado indicado en el aparato indica que el producto al final de su vida útil debe ser recogido separadamente de los otros desechos.

El usuario deberá, por lo tanto, deshechar el producto al final de su vida en los oportunos centros de recogida diferenciada de residuos electrónicos y electro-técnicos, o retornarla al revendedor en el momento de adquirir un nuevo producto de tipo equivalente a razón de uno a uno.

La recogida selectiva para su posterior reciclado del producto, al tratamiento y a la eliminación ambiental compatible contribuye a evitar posibles efectos negativos sobre el ambiente y la salud y favorece el reciclado de los materiales de los que está compuesto el producto.

Un mal reciclado del producto por parte del usuario conlleva la aplicación de sanciones previstas por la vigente normativa en materia.

AVVERTENZE GENERALI



ATTENZIONE: L'installazione e la manutenzione vanno eseguiti solo da personale qualificato.

Gli impianti idraulici, elettrici ed i locali di installazione delle apparecchiature devono rispondere alle norme di sicurezza, antinfortunistiche e antincendio in vigore nel Paese di utilizzo.

- Se dopo aver disimballato il componente si nota una qualsiasi anomalia non utilizzare l'apparecchiatura e rivolgersi ad un Centro di Assistenza autorizzato dal Costruttore.
- Alla fine dell'installazione smaltire gli imballi secondo quanto previsto dalle normative in vigore nel Paese di utilizzo.
- Esigere solo ricambi originali: la mancata osservazione di questa norma fa decadere la garanzia.
- Il Costruttore declina ogni responsabilità e non ritiene valida la garanzia nei casi seguenti:
 - Non vengano rispettate le avvertenze e le norme di sicurezza sopra indicate, comprese quelle vigenti nei paesi di installazione.
 - Mancata osservanza delle indicazioni segnalate nel presente manuale.
 - Danni a persone, animali o cose, derivanti da una errata installazione e/o uso improprio di prodotti e attrezzature.
 - Inesattezze o errori di stampa e trascrizione contenuti nel presente manuale.
- Il Costruttore, inoltre, si riserva il diritto di cessare la produzione in qualsiasi momento e di apportare tutte le modifiche che riterrà utili o necessarie senza obbligo di preavviso.

SMALTIMENTO



In base a quanto previsto dalle seguenti direttive europee 2011/65/CE, 2012/19/CE e 2003/108/CE, relative alla riduzione dell'uso di sostanze pericolose nelle apparecchiature elettriche ed elettroniche, nonché allo smaltimento dei rifiuti.

Il simbolo del cassonetto barrato riportato sull'apparecchiatura indica che il prodotto alla fine della propria vita utile deve essere raccolto separatamente dagli altri rifiuti.

L'utente dovrà, pertanto, conferire l'apparecchiatura giunta a fine vita agli idonei centri di raccolta differenziata dei rifiuti elettronici ed elettrotecnici, oppure riconsegnarla al rivenditore che, a fronte di acquisto di apparecchio equivalente, è tenuto al ritiro gratuito del prodotto da smaltire.

L'adeguata raccolta differenziata per l'avvio successivo dell'apparecchiatura dismessa al riciclaggio, al trattamento e allo smaltimento ambientale compatibile contribuisce ad evitare possibili effetti negativi sull'ambiente e sulla salute e favorisce il riciclo dei materiali di cui è composta l'apparecchiatura.

Lo smaltimento abusivo del prodotto da parte dell'utente comporta l'applicazione delle sanzioni previste dalla vigente normativa in materia.

